



Facciate20late
Efficienza in Architettura



Facciate 20 Late s.r.l. Presentazione Aziendale

Facciate 20 Late srl, è un'azienda matura e dinamica con oltre 15 anni di esperienza che vanta oltre 400 lavori eseguiti per un totale di più di 250 mila mq di rivestimento. Operiamo su tutto il territorio nazionale ed internazionale occupandoci di facciate ventilate, il modo di costruire veloce, risparmiare energia e costi, con tempi di manutenzione rapidi.

Facciate 20 Late srl, garantisce supporto tecnico e commerciale, con il massimo impegno e preparazione ai professionisti e alle imprese che si avvicinano a questa realtà. Grazie alla partnership consolidata con l'azienda Systema distribuiamo per tutto il territorio Italia una struttura di sostegno in alluminio estruso ricca di soluzioni progettuali per le diverse tipologie di rivestimento e con differenti sistemi di fissaggio.

La nostra rete commerciale vanta collaboratori in tutta Italia e sinergie consolidate con molte aziende nel settore dei rivestimenti. Tutte le soluzioni e i materiali proposti sono certificati a livello internazionale. L'efficienza del nostro ufficio tecnico specializzato e qualificato e dei nostri partner per la posa in opera, completano la perfetta esecuzione delle opere.

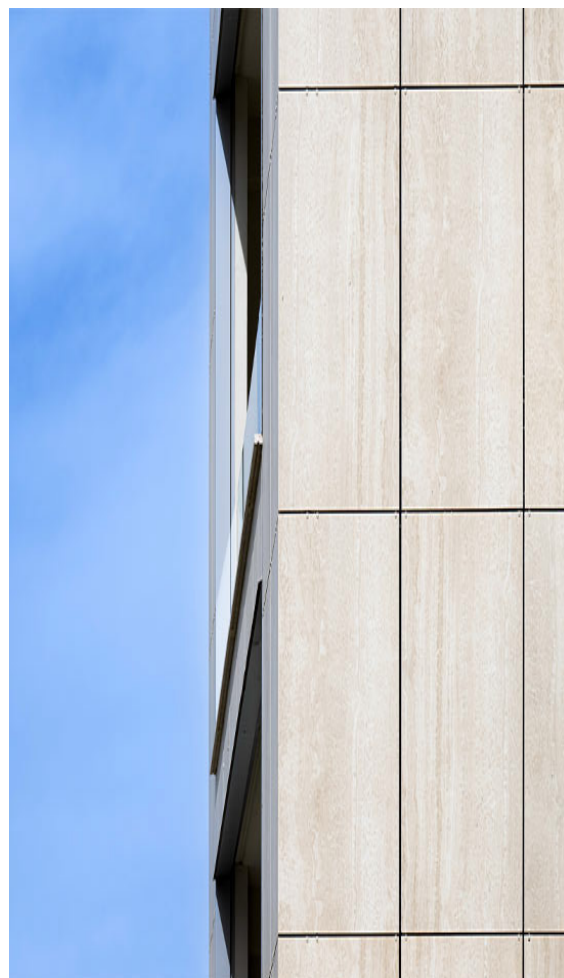

Cos'è una facciata ventilata

Per facciata ventilata s'intende una struttura, messa in opera a secco, che riveste una superficie verticale esterna, creando un'intercapedine d'aria al suo interno che sviluppa un moto convettivo naturale per effetto camino migliorando le prestazioni termo-energetiche dell'edificio.

Le infinite soluzioni e scelte di colori e materiali per il rivestimento concedono al progettista piena libertà d'espressione;

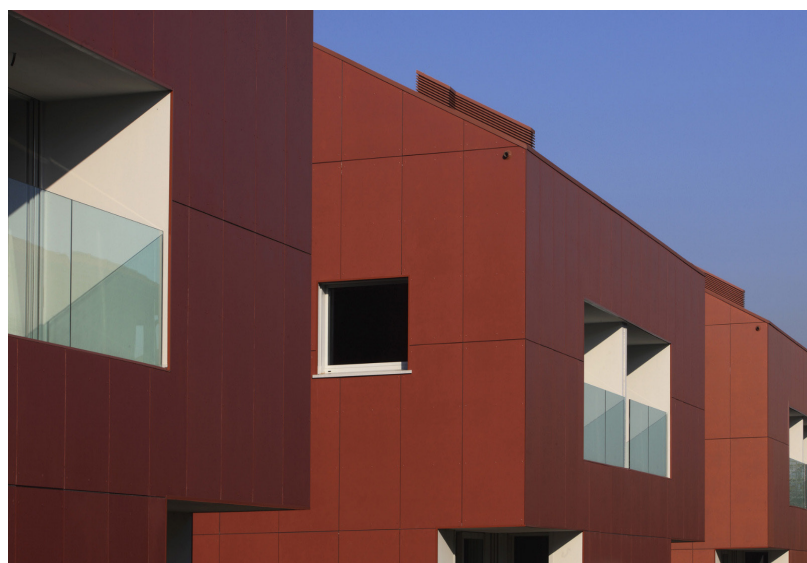

I PUNTI DI FORZA DELLE FACCIATE VENTILATE

- ✓ QUALITA' E COMFORT
- ✓ LIBERTA' DI ESPRESSIONE PER I PROGETTISTI

- ✓ DURATA DELL'OPERA
- ✓ PROTEZIONE DAGLI EVENTI ATMOSFERICI

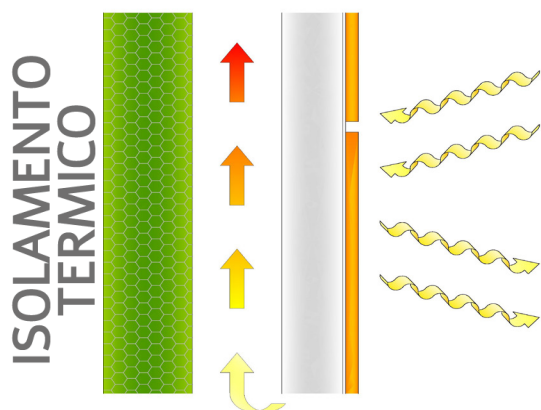

Le caratteristiche tecniche, la protezione dall'acqua meteorica e dai raggi solari conferiscono all'edificio importanti requisiti qualitativi.

Efficienza e design, combinato alle esigenze estetiche ed agli obiettivi di confort abitativo e durabilità dell'opera architettonica.

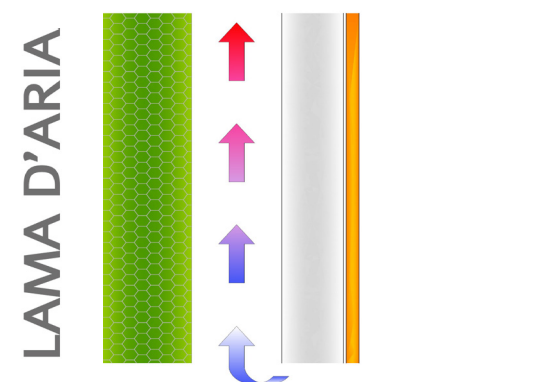

Lo sfruttamento dell'effetto camino porta vantaggi sostanziali in termini termo-igrometrici.

Il movimento dell'aria all'interno dell'intercapedine collabora alla diminuzione dell'onda termica che penetra verso l'interno dell'abitazione, mantenendo contemporaneamente il sistema asciutto scongiurando la formazione dell'umidità.

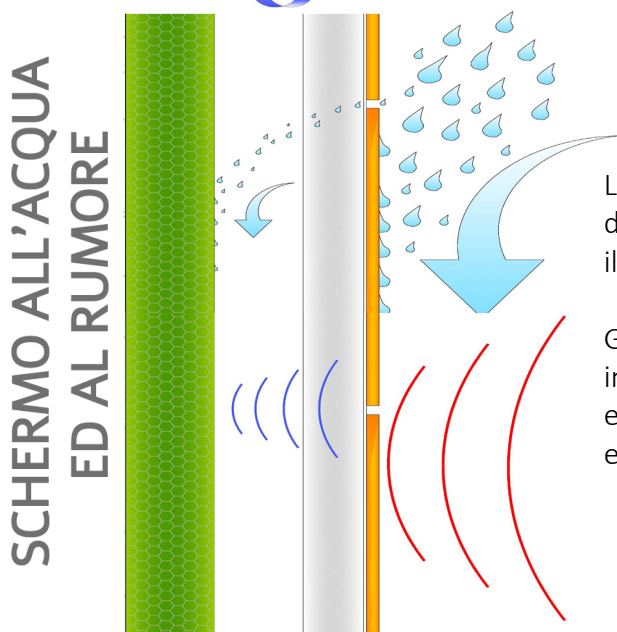

La facciata ventilata garantisce il ruscellamento dell'acqua meteorica evitando il contatto con il supporto edilizio retrostante.

Grazie alle sue caratteristiche fisico-tecniche incrementa inoltre l'assorbimento del rumore evitando la risonanza delle onde sonore tra gli elementi e la creazione di ponti acustici.

Una corretta scelta dei materiali di rivestimento e di coibentazione assieme ad una corretta progettazione del tamponamento di chiusura possono conferire al fabbricato un grado elevato di isolamento acustico oltre che termico.



COIBENTE

In funzione della termo-trasmittanza che si vuole ottenere per ciascuna parete. La facciata ventilata produce miglioramenti nel funzionamento estivo dell'edificio rispetto ad una simile non ventilata fornendo maggiori garanzie anche nel funzionamento invernale.

Caratteristiche del sistema

La facciata ventilata è composta essenzialmente da:

1. Supporto murario
2. Strato di coibentazione
3. Lama d'aria
4. Struttura di sostegno del rivestimento
5. Elementi di rivestimento

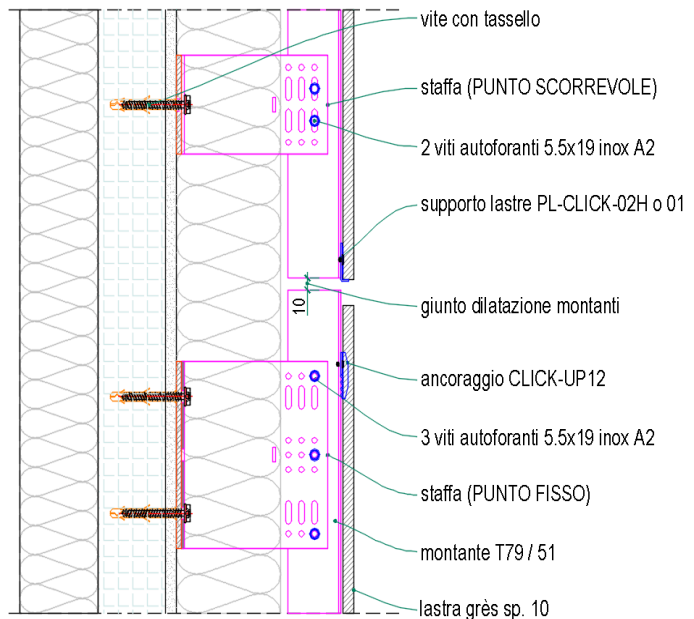
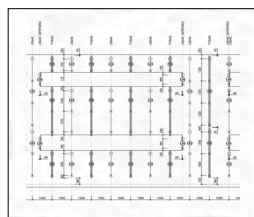
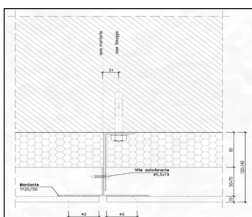

I sistemi di supporto della facciata, possono essere a scomparsa o a vista, puntiformi o su sottostruttura in metallo o legno o mista, con staffaggi o con sostegno delle lastre a carico di elementi singoli o correnti continui. Per quanto riguarda le Tipologie di rivestimento, i materiali principalmente utilizzati per la realizzazione dei rivestimenti sono lastre e pannelli in: laminato metallico, fibrocemento, melaminico HPL, legno, cotto, gres porcellanato, pietre naturali. La scelta da parte dei progettisti di diversi materiali di rivestimento sia per interventi di nuova costruzione sia per la ristrutturazione degli edifici esistenti impone sistemi e strutture differenti in funzione del tipo di paramento utilizzato.

Progettazione della facciata ventilata

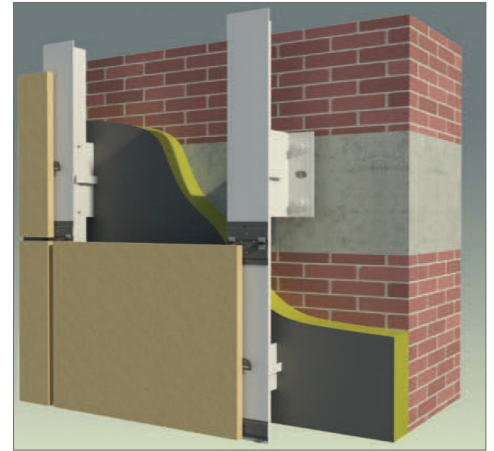

La progettazione costruttiva della facciata ventilata presuppone un preciso iter operativo condotto da tecnici qualificati, funzionale alla risoluzione di tutte le problematiche di esecuzione relative al sistema costruttivo scelto ed alla correlazione dello stesso con gli altri elementi presenti in facciata (serramenti, elementi a sbalzo, lesene, marcapiani, coperture, ecc.):



- Analisi degli elaborati grafici del progetto in appalto;
- Rilievo preciso e restituzione grafica della costruzione;
- Rielaborazione dei prospetti dell'edificio sulla base delle informazioni desunte dai disegni di progetto e dalla restituzione grafica della costruzione;
- Confronto con l'ufficio della Direzione Lavori per l'approvazione delle scelte progettuali adottate;
- Redazione degli schemi di montaggio per le maestranze di posa;
- Redazione degli elaborati grafici del progetto costruttivo dei rivestimenti e compilazione degli abachi per l'ordine dei materiali (struttura di sostegno, pannelli e lastre di rivestimento, coibentazione, accessori);
- Analisi statica della struttura, elaborazione degli schemi di montaggio per le maestranze e compilazione degli abachi per l'ordine dei materiali (staffe, montanti, traversi, ganci, viteria, ancoranti, accessori);
- Redazione delle memorie tecniche accompagnatorie relative alla certificazione dei materiali impiegati per la realizzazione della facciata ventilata;
- Eventuale relazione tecnica di calcolo strutturale per l'asseverazione della sottostruttura alle normative vigenti in materia di sicurezza statica.



Posa in opera della facciata ventilata

La posa in opera della facciata ventilata deve essere eseguita da maestranze specializzate perfettamente formate e informate sulle metodologie di lavoro e sulle misure di sicurezza e prevenzione da porre in essere per scongiurare il pericolo di caduta dall'alto dei lavoratori e dei materiali.

A seconda del tipo di rivestimento scelto e dai formati di lastre e pannelli va posta particolare attenzione alla scelta dei sistemi ed alle procedure di sollevamento e movimentazione dei carichi in cantiere.

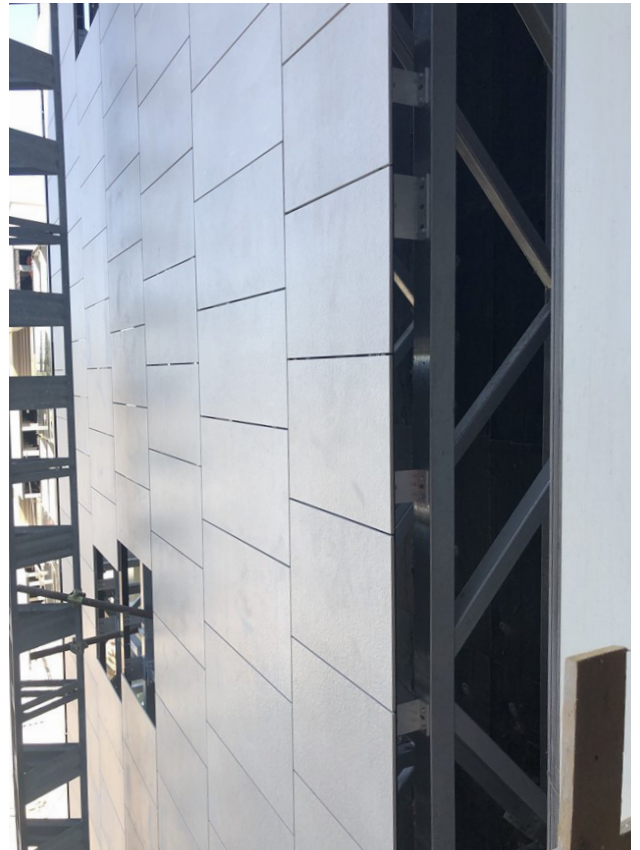

Iter

- Tracciamento dei punti di aggancio della struttura di supporto;
- Posa degli ancoranti alle strutture ed alle pareti perimetrali dell'edificio e montaggio delle staffe di supporto della facciata ventilata;
- Posa dello strato di coibentazione (a mezzo di collante o di tasselli in nylon) e sigillatura delle fughe;
- Montaggio della struttura di supporto (montanti, traversi, ganci, ecc.) del rivestimento. La struttura viene regolata per realizzare la perfetta messa a piombo e planarità delle facciate e vincolata alle staffe già predisposte a mezzo di viti, rivetti o bulloni;
- Posa in opera degli elementi di rivestimento con idoneo sistema di ancoraggio (viti, rivetti, ganci, sistemi a scomparsa, incollaggi strutturali).

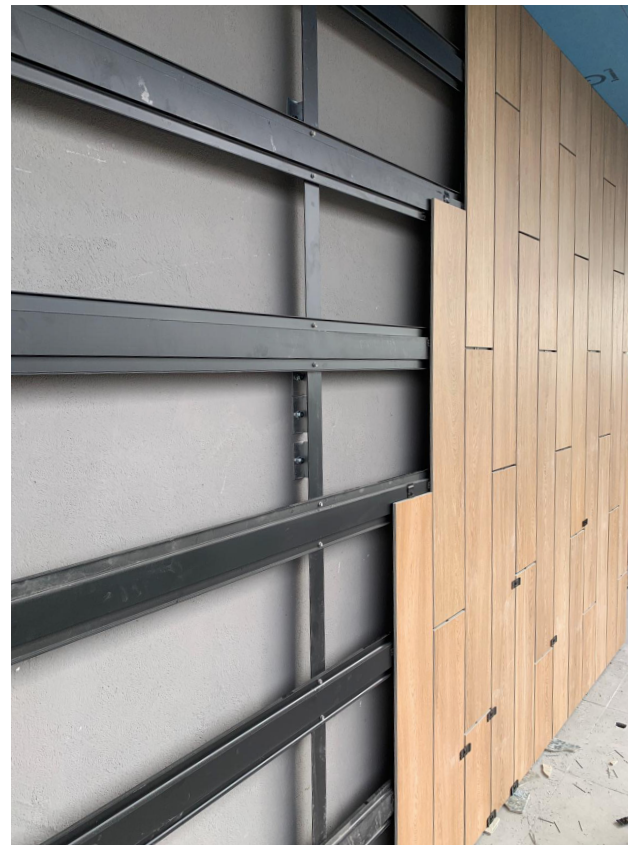

La posa in opera degli elementi di rivestimento segue gli abachi di montaggio realizzati con il progetto costruttivo e sulla base dei quali lastre e pannelli vengono forniti in cantiere già nelle misure idonee.

Il montatore ha il compito di verificare la corrispondenza dei pannelli presenti in cantiere con le dimensioni riportate negli elaborati e posizionare gli stessi rispettando le prescrizioni progettuali in merito allo spessore delle fughe.

Solo in presenza di pannelli terminali o lastre di imbotte di serramenti è generalmente previsto il taglio degli stessi a misura in cantiere, per consentire l'esecuzione della facciata a regola d'arte compensando al meglio le naturali tolleranze di misura e di montaggio di un lavoro edile.

Tutte le lavorazioni in cantiere devono essere peraltro già essere previste in fase di progettazione ed indicate precisamente negli elaborati costruttivi.

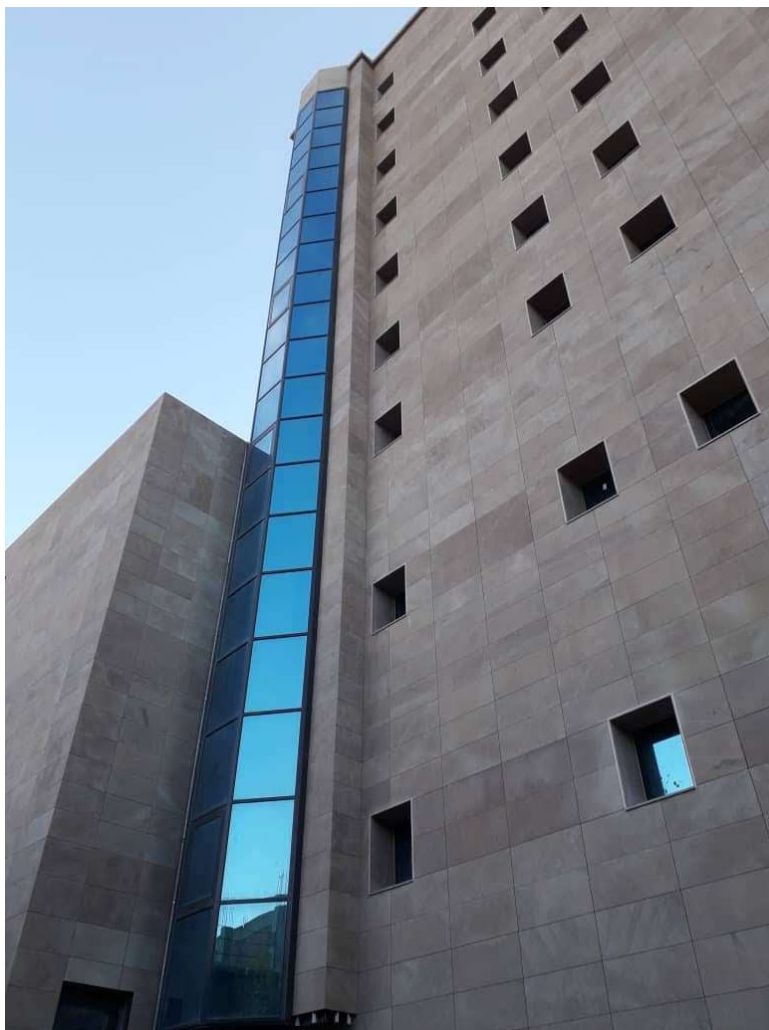

Struttura di Sostegno in Alluminio

La sottostruttura metallica proposta da Facciate 20 Late srl è costituita da staffe e profili in lega di alluminio invecchiata artificialmente per ambienti a corrosione accentuata. Per parti meno sollecitate potrà essere ammesso l'uso di profili in lega EN AW 6060 T6, ma per gli elementi portanti principali si impiegheranno pezzi in lega EN AW 6063 T66, caratterizzata

da resistenze meccaniche nettamente superiori (incremento di oltre il 60%).

Il collegamento tra le parti in alluminio sarà realizzato con viteria autoproforante in acciaio inossidabile austenitico A2, che garantisce un'ottima protezione contro i fenomeni di corrosione e ruggine ed è indicato per impieghi esterni, in ambienti umidi e marini o dove ci siano atmosfere industriali ed "aggressive" secondo la norma

DIN 7981.

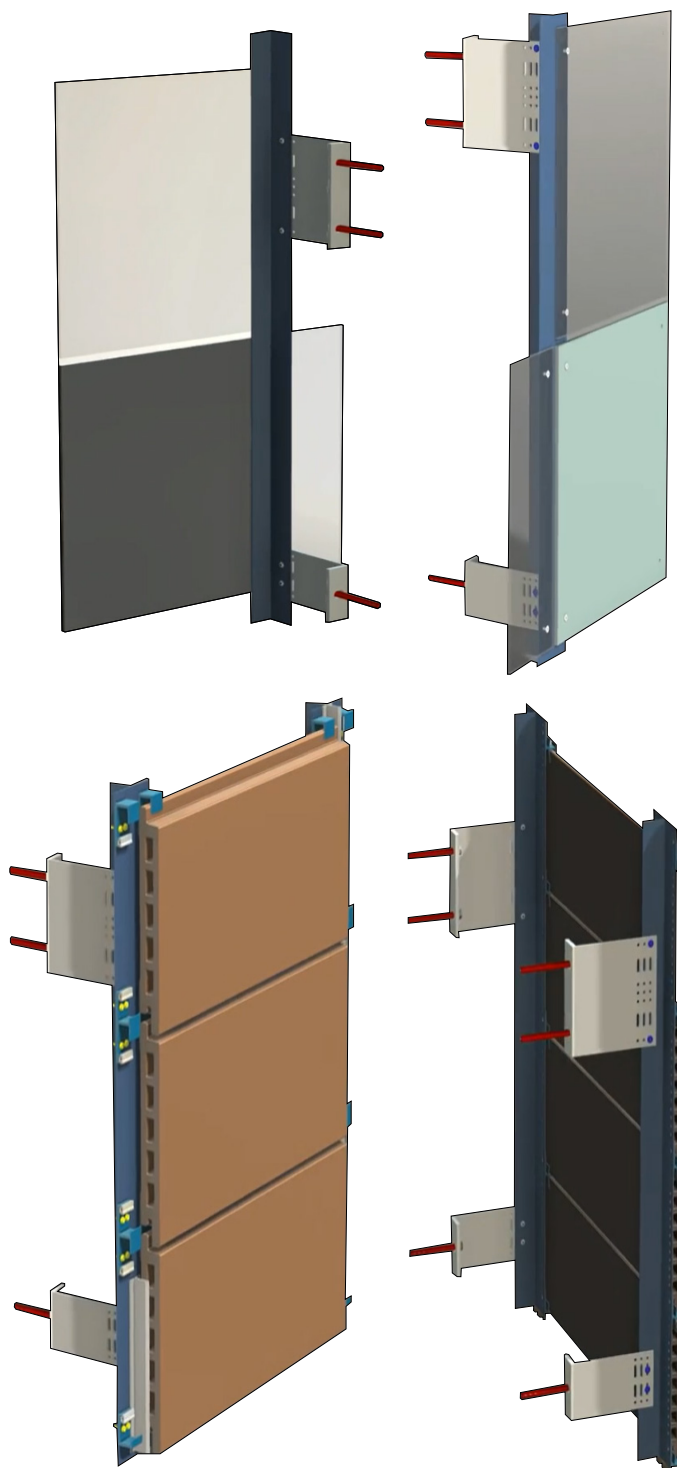



Le staffe sono dotate di fori ed asole che consentono il recupero di fuori piombo fino a 30 millimetri. Sono peraltro disponibili staffe di più misure ad intervalli di 20 millimetri e con spessore variabile a seconda dell'ampiezza dell'intercapedine da realizzare. Solo per la posa delle staffe al muro potranno essere adottati sistemi meccanici od ancoranti chimici basati sull'impiego di viteria zincata. Tali elementi hanno infatti sezione metallica sovradimensionata, risultano protetti dallo strato coibente ed a contatto con il calcestruzzo trovano un equilibrio elettrochimico che ne inibisce la corrosione. Naturalmente tra elementi zincati ed alluminio sono sempre interposti elementi plastici separatori che ostacolano l'innescio di correnti galvaniche in grado di produrre corrosione degli elementi. L'incidenza delle staffe rispetto alle barre di supporto di altri sistemi simili è inferiore, determinando di conseguenza una presenza minore di ponti termici. Qualora si volesse ridurre ulteriormente la presenza del ponte termico, sono peraltro commercialmente disponibili elementi separatori (thermostop) in grado di creare il taglio termico tra la staffa metallica e la parete. Per quanto riguarda il materiale del rivestimento ci si permette peraltro di non suggerire l'utilizzo di un rivestimento in particolare, nonostante la nostra distribuzione di alcune tipologie, ma l'importante è che lo stesso sia in grado di realizzare una facciata di caratteristiche architettoniche elevate, con un materiale di indubbio pregio e una tecnologia affidabile, perfettamente ispezionabile e facilmente manutenibile nel tempo. Il collegamento dei rivestimenti alla sottostruttura verrà realizzato a mezzo di accessori vari in alluminio o inox a secondo della tipologia di rivestimento e del sistema selezionato.

I materiali e le loro certificazioni

Tutti i materiali impiegati sono certificati da scheda tecnica ed idonea documentazione di prova. Sulla scorta dei dati desunti dalla documentazione tecnica accompagnatoria delle forniture, la ditta Facciate 20 late potrà procedere alla redazione di un progetto costruttivo strutturale a firma di tecnico competente, corredato dalla relazione di calcolo di verifica di stabilità attestante il rispetto dei requisiti di resistenza dettati dalla normativa vigente, ivi compresa la verifica in presenza di azioni sismiche, qualora richiesta. La struttura proposta per la facciata ventilata in epigrafe è in lega di alluminio. La scelta di adottare questo tipo di materiale è dettata da più fattori legati sia a ragioni di carattere tecnico, sia a ragioni di carattere operativo.



Dal punto di vista tecnico gli elementi in lega di alluminio consentono:

- La realizzazione di una sottostruttura metallica che non teme fenomeni di ossidazione, essendo il materiale auto passivante e già invecchiato artificialmente;
- l'ampia scelta di profilati e pezzi speciali, prodotti per estrusione e quindi con tolleranze geometriche minime rispetto ad una struttura in acciaio prodotta per presso-piegatura;
- la possibilità di disporre di elementi in leghe di alluminio di differente composizione chimica in grado di assicurare resistenze meccaniche idonee ai carichi di progetto;
- l'opportunità di accoppiare all'alluminio pezzi speciali come ganci/viti/rivetti in acciaio inossidabile senza temere incompatibilità delle leghe metalliche;
- l'impiego di elementi metallici di supporto (staffe) di spessore contenuto (3 mm), tali da realizzare ponti termici inferiori ad un tradizionale vincolo in acciaio (nel caso si intendesse abbattere ulteriormente i ponti termici sarebbero peraltro disponibili elementi isolanti separatori in materiale plastico già dimensionati per l'impiego con le staffe del sistema proposto);
- l'utilizzo di elementi di connessione di dimensioni inferiori e più diffusi, con conseguente miglioramento della risposta della struttura alle azioni sismiche rispetto ad una struttura più rigida e con vincoli più massivi.

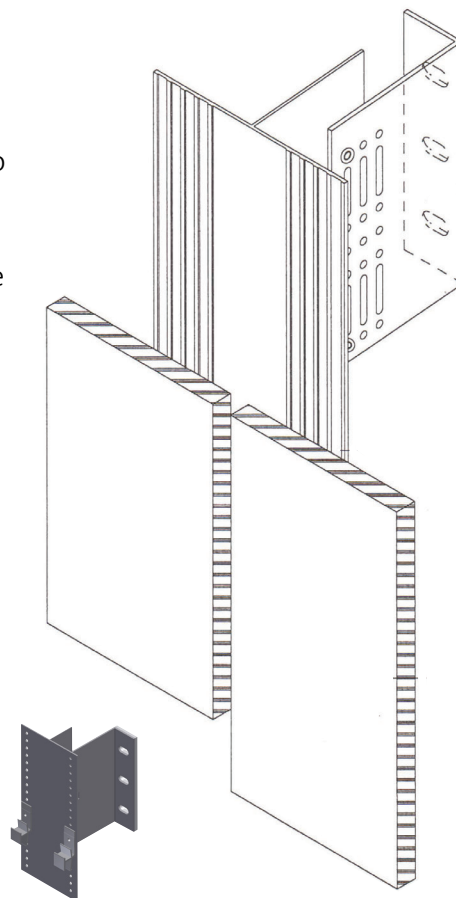

Dal punto di vista operativo l'impiego di strutture in lega di alluminio fornisce la garanzia di:

- corretta posa in opera, grazie alla presenza di staffe dotate di fori e di asole nelle posizioni prescritte, che non permettono al montatore possibilità di errore;
- facilità di messa a piombo della struttura, grazie alla presenza di elementi leggeri (il peso specifico dell'alluminio è nettamente inferiore a quello dell'acciaio) e sistemi di aggancio temporaneo a molla sulle staffe;
- possibilità di utilizzare viteria autopercorante in acciaio inossidabile per il collegamento dei vari elementi in alluminio, con migliore garanzia della tenuta dei collegamenti senza la necessità del controllo della coppia di serraggio;
- possibilità di tagliare e giuntare con estrema facilità e con la normale attrezzatura di cantiere gli elementi di alluminio per adattarli alla costruzione.



Sistema CLICK-UP per ceramica a scomparsa

Dal 2017, grazie alla collaborazione con Sorim Srl, abbiamo immesso nel mercato il nuovo sistema a scomparsa Click-Up.

Innovazione che ci ha permesso di realizzare diversi progetti in ceramica con sistema nascosto con adeguata riduzione dei costi, ottimizzazione dei tempi ed efficienza pre-post montaggio grazie ad una semplice ispezionabilità della singola lastra.

L'elemento click-up è un dispositivo in acciaio che assicura il collegamento della lastra alla parete con un aggancio meccanico invisibile inserito attraverso una incisione realizzata prima della posa. La lastra viene così installata alla parete e fissata tramite rivetti.

Questo sistema lavora in collaborazione ad un gancio reggi-lastra, anch'esso nascosto e installato tramite rivetti, che ha il compito di sorreggere la lastra scaricando la click up dall'onere del peso facendola lavorare in piena efficienza e sicurezza, per un eccellente risultato estetico-tecnologico.

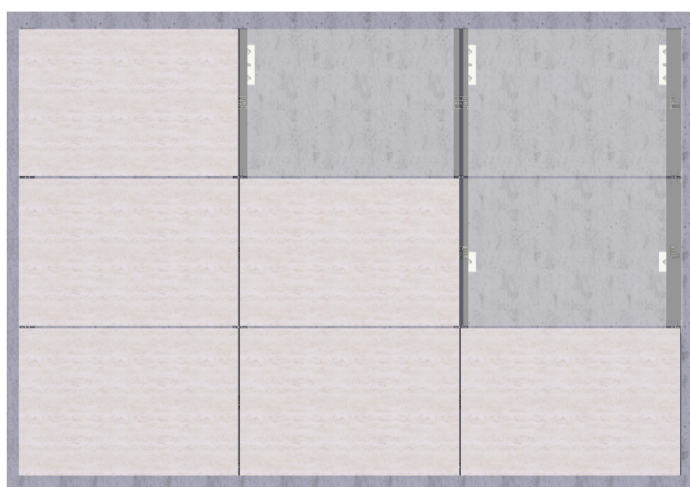
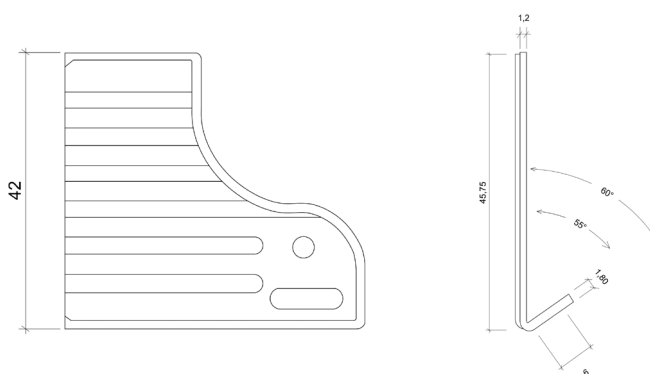
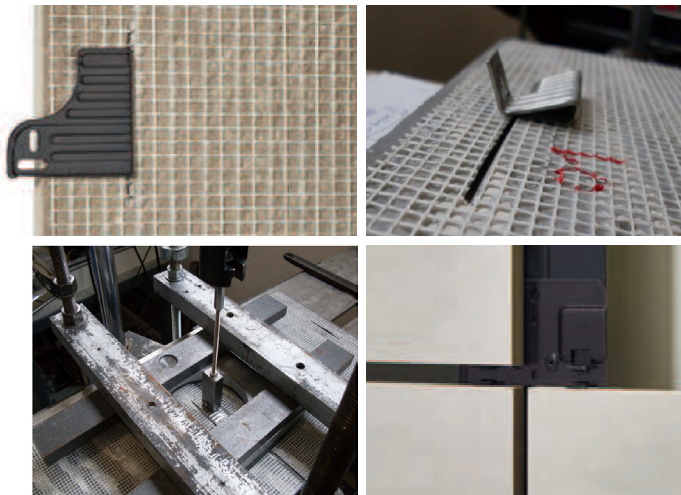



La sottostruttura in lega di alluminio per le facciate ventilate è una tecnologia ormai consolidata, che si è diffusa rapidamente grazie alla facilità di montaggio, alle ottime garanzie di resistenza che è in grado di offrire, all'affidabilità confermata dalla disponibilità delle necessarie certificazioni.

La ditta Facciate 20 Late srl e il suo staff tecnico ha eseguito la progettazione e l'asseverazione statica di un notevole numero di facciate ventilate con rivestimenti di tutte le tipologie, e si occupa dello studio di soluzioni innovative per il sostegno delle facciate ventilate sia in acciaio che in alluminio. Per le ragioni suesposte, vi invitiamo a tener conto delle nostre indicazioni per i vostri progetti e rimaniamo a vostra completa disposizione per qualsiasi chiarimento.

Tipologie di rivestimento e lavori

Sistemi di fissaggio: a vista con ganci laccati, a scomparsa con vari sistemi meccanici o con adesivi certificati e idonei per la facciata ventilata.

Nonostante l'elevata resistenza meccanica, per una maggiore sicurezza, si consiglia di incollare sul retro delle piastrelle una rete di protezione in fibra di vetro che prevenga la caduta di frammenti nel caso di rottura accidentale di un elemento.

Ceramica

Le facciate ventilate in ceramica o meglio in gres porcellanato rappresentano il Made in Italy per eccellenza vista la molteplicità di aziende produttrici nel nostro territorio. Il gres oggi rappresenta il meglio, tra tutti i rivestimenti, per il rapporto qualità-prezzo, per i vari sistemi di struttura applicabili, per i molteplici formati e spessori, per le finiture, i colori e le texture disponibili, anche combinati, per le elevate prestazioni tecniche di resistenza fisica e chimica.

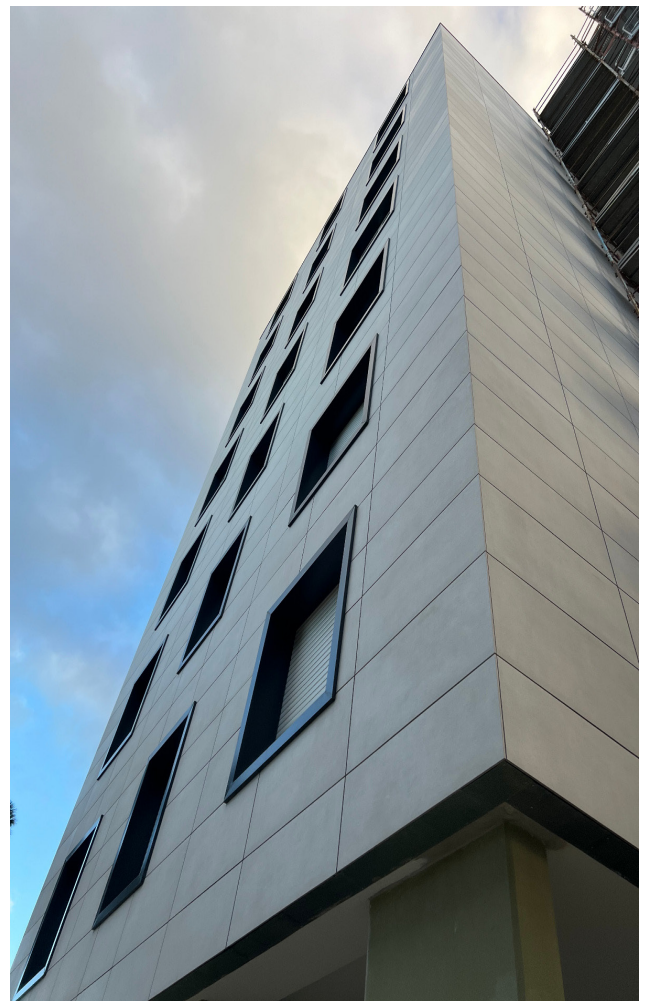

FACCiate20late Srl

WORKS



Ampliamento Humanitas, Rozzano (MI)

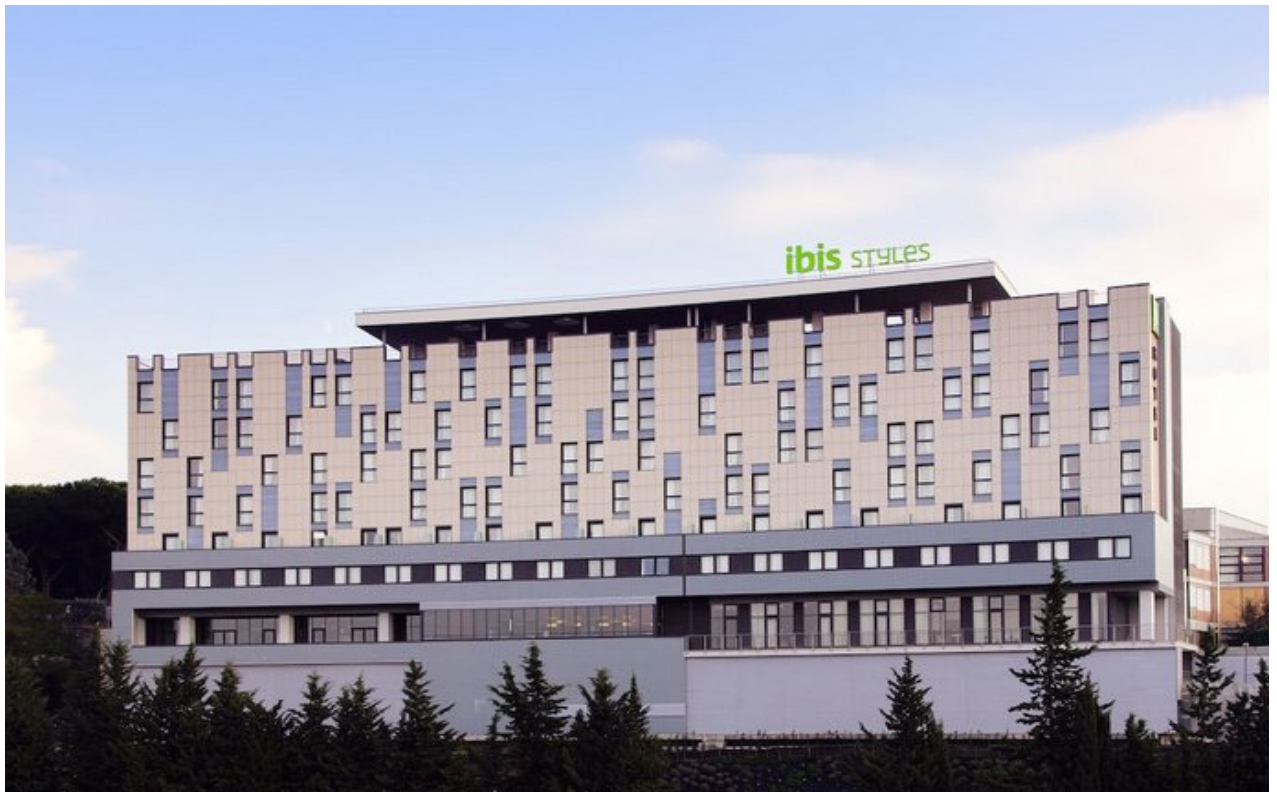

Ibis Styles hotel, Roma

Facciate 20 Late srl; Socio Unico Luigi Coppola; Sede legale: Via Dittaino, 16 - 95121 Catania;
Sede operativa: via Alberto Mario 68 - 95129 Catania Tel: 340 2382596; Partita Iva / Codice Fiscale: 04652850878;
E-mail: info@facciate20late.it ; Website: www.facciate20late.it;



Nuovo P.S. Ospedale Garibaldi Catania



Ed. residenziale privata, Sassari



Ed. residenziale privata, Sassari



Passenger Terminal, Porto Empedocle (AG)



Ed. residenziale privata, Modena



Yacht Club, Taranto



Ed. residenziale privata, Varese (MI)



Ed. residenziale privata, Villabate (PA)

FACCIATE 20 LATE Srl

Fibrocemento

Le facciate ventilate in Fibrocemento (cemento, fibre di cellulosa mineralizzata, silice ed acqua) oggi rappresentano una garanzia, dal momento in cui tale prodotto si applica in facciata ventilata da quasi mezzo secolo, specie nel Nord Europa. Anche questo prodotto si presenta in grandi formati, con molteplici colorazioni e diverse texture, stimolando la creatività dei progettisti, con la possibilità di produrre le lastre con effetti e sagomature differenti e personalizzate. In facciata ventilata si applicano con strutture di sostegno varie, sia a vista che a scomparsa con fissaggi meccanici o adesivi.



Scuola pubblica, Qualiano (NA)



Palazzina uffici, Arre (PD)



Ed. residenziale privata, Vibo Valentia (VV)



Ed. residenziale privata, Milano

Pietra Lapidei

Se si vuole una facciata ventilata "Naturale" la scelta del rivestimento casca obbligatoriamente sulle pietre o sui marmi. L'impiego di tali rivestimenti nelle facciate ventilate garantisce qualità e unicità, quest'ultima assicurata dagli effetti cromatici che caratterizzano la superficie di questi rivestimenti, provenienti da tutte le svariate cave esistenti, rendendole uniche al mondo. Finiture e Formati di vario genere, si sposano quasi esclusivamente con sistemi di struttura di sostegno con fissaggi meccanici nascosti e possono presentare sia il giunto verticale allineato che sfalsato, a secondo della scelta architettonica.



Uffici via Filippo Sasseti Milano



Centro polifunzionale, Altavilla silentina (SA)



Ed. Residenziale Privata, Prato (PO)

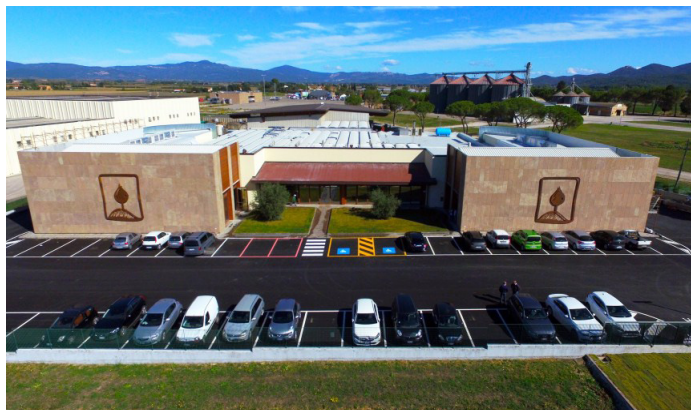

Sede Olma, Grosseto



Ed. Residenziale Privata, Corso como, Milano



Sede Banca DiItalia, Cagliari



Sede Arca assicurazioni, Verona



Ospedale Piero palagi, Firenze



Facontà d'Ingeneria, S. Giovanni a Teduccio (NA)

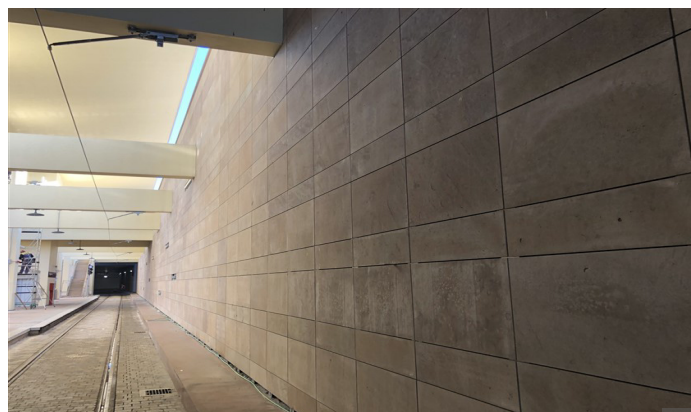

Tramvia, Firenze

HPL Laminato

Le facciate ventilate in Laminato HPL (high pressure laminated) vengono molto utilizzate dai progettisti per esaltare volumi e forme. Prodotti in grandi formati, con svariata gamma di finiture e colori, con la possibilità di personalizzazione della facciata attraverso disegni e decori sugli stessi, si adattano a tutte le tipologie di involucri da rivestire. Ed in facciata ventilata si applicano con svariati sistemi di fissaggio, sia a vista che a scomparsa.



Rainbow SPA, Loreto (AN)



Edilizia Residenziale, Imola



Edilizia Pubblica - Palestra, Londa



Edificio scolastico, Torrenova (ME)



Edilizia Residenziale privata, Bazzano (AQ)



Edilizia Residenziale privata, Bosentino (TN)



Edificio scolastico, Schio (VI)



Stazione FF. SS. Ancona



Facciate 20late Srl



PRE-POST INTERVENTO

Facciate 20 Late srl; Socio Unico Luigi Coppola; Sede legale: Via Dittaino, 16 - 95121 Catania;
Sede operativa: via Alberto Mario 68 - 95129 Catania Tel: 340 2382596; Partita Iva / Codice Fiscale: 04652850878;
E-mail: info@facciate20late.it ; Website: www.facciate20late.it;

Grazie per la lettura!

Nel ringraziarvi per il tempo dedicato, restiamo a disposizione per tecnici ed imprese nell'offrire i nostri servizi:

- ✓ Possibilità con imprese a noi collegate di vendita e realizzazione chiavi in mano con aziende di posatori di alto livello in partnership
- ✓ Supporto tecnico alle aziende ed ai professionisti alla progettazione di facciate ventilate
- ✓ Vendita e supporto tecnico-commerciale in merito alla struttura di sostegno in alluminio estruso Systema
- ✓ Vendita e supporto tecnico-commerciale in merito ai rivestimenti di tutte le tipologie con alcune esclusive

Facciate 20 Late srl; Socio Unico Luigi Coppola;
Sede legale: Via Dittaino, 16 - 95121 Catania;
Sede operativa: via Alberto Mario 68 - 95129 Catania
Tel: 340 2382596;
Partita Iva / Codice Fiscale: 04652850878;
E-mail: info@facciate20late.it ;
Website: www.facciate20late.it;

